



**PROTON**  
INSPIRING CONNECTIONS

# **SAGA**

## **QUICK GUIDE**

References & Tips

A Member of

**DRB-HICOM**

# QUICK GUIDE

This quick guide is not intended to replace the complete Owner's Manual. Owner should always refer to the Owner's Manual for clear understanding to avoid any complication during the vehicle's operations. Read all precautions and notes as highlighted in the Owner's Manual.



## Remote Key Operation and Usage

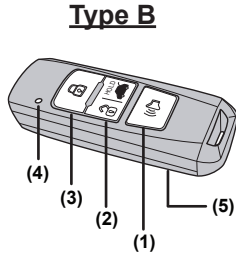
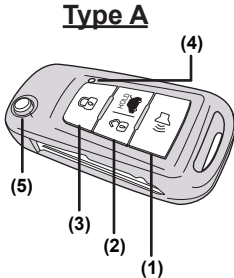

- (1) PANIC button
- (2) UNLOCK button (Type A)  
UNLOCK button / Trunk Lid remote release button (Type B)
- (3) LOCK button
- (4) LED indicator
- (5) Key release button



### Remote Keyless Entry features

Press (2) to unlock all doors simultaneously.

Press (3) to lock all doors simultaneously.

(All doors must close at this time)



### Central Door Locking (CDL)

Press button (2) or (3), all doors will unlock or lock.

Push CDL button for CDL function from inside vehicle.



### Panic Alarm

Press button (1) to activate panic alarm mode.

Horn/siren\* will sound and hazard lights will flash rapidly.

Press button (1) again to deactivate panic alarm mode.

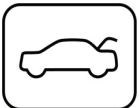

### Trunklid (Tailgate) Remote Release\*

For type B remote key, press and hold button (2) for 3 seconds to release trunklid lock. Lift up the trunklid for full opening.

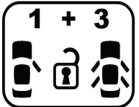

### Double Stage Unlocking\*

Press button (2) and (3) simultaneously until turn signal flash twice to activate this mode. Driver door will unlock individually.



### Vehicle Search

Press button (3) twice. Turn signal will flash 3 times.



### Auto Re-locking

When vehicle is in armed mode and press unlock button, all doors will auto re-locking if there's no door(s) open within 30s.

# Door Operation and Usage

## Door Operation From Inside Vehicle (Open Door)

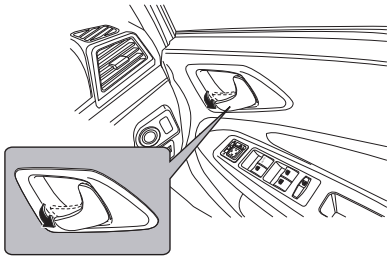

Pull the inside handle towards you to open the door

### NOTE

In case of CDL is applied, pull the inside handle towards you twice;  
*1<sup>st</sup> pull* - to unlock the central door locking.  
*2<sup>nd</sup> pull* - to open the door

## Door Operation From Outside Vehicle

Press unlock button at remote key to unlock the doors.

Pull the outside handle towards you to open the door.

### NOTE

In case remote key is not working, unlock the door manually by following the steps below :

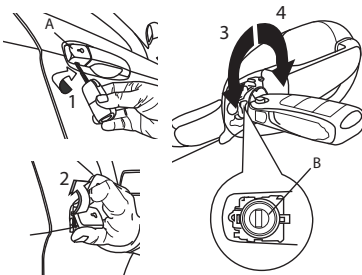
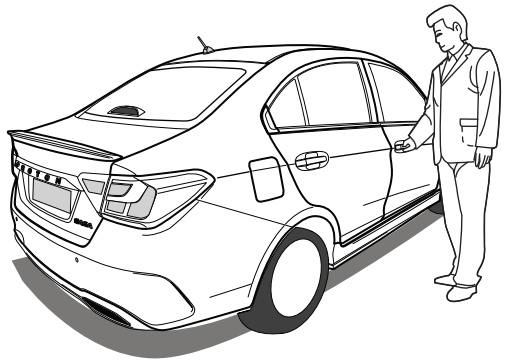

1 - Insert key into slot as shown in the illustration. Twist the key clockwise and the cover (A) will slightly open.

2 - Open the cover (A).

Insert key into key cylinder (B) and twist :

3 - Counter-clockwise to unlock the door

4 - Clockwise to lock the door

## How to take out key blade from remote key

Type A	Press key release button (refer to page 1 for button location)
Type B	(1) Press key release button at the back of the remote key (2) Pull the key blade from the remote key

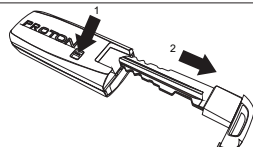

# Keyless Entry System \*

## Driver's door

Press the keyless entry switch (A) on the outer driver's door handle within the operating range.

Pull the outer handle towards you to open the door.

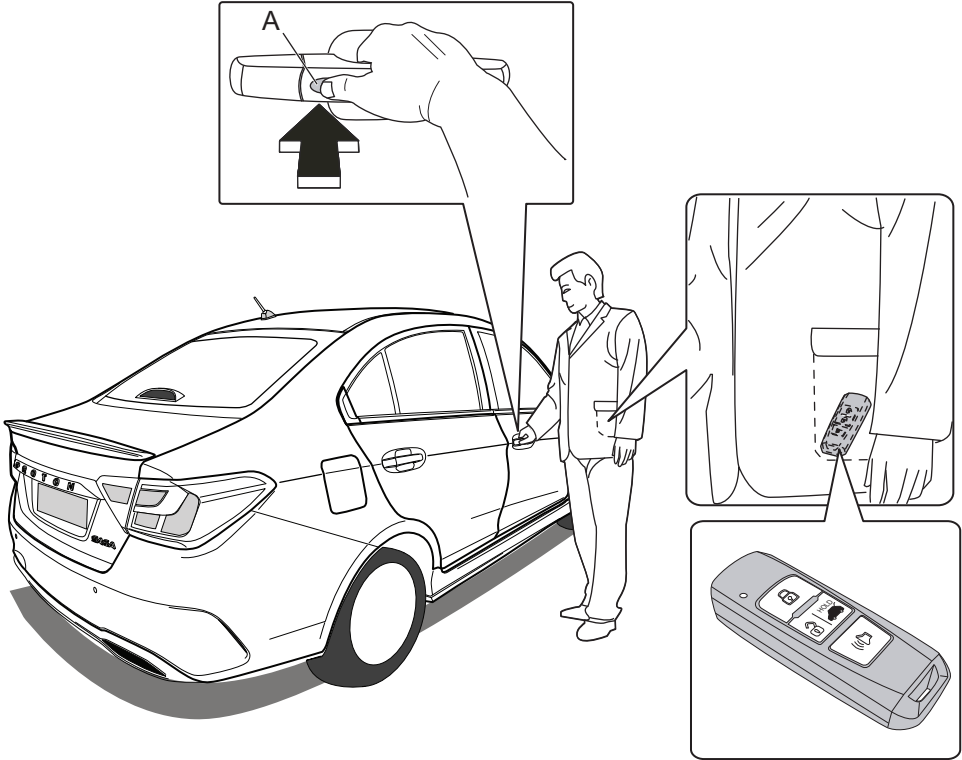

### NOTE

The keyless entry system is applicable to vehicle with remote key type B only.

## Trunk lid / Tailgate door

Press the trunklid switch at the trunklid door within the operating range.  
Pull the trunklid door upwards to open it.

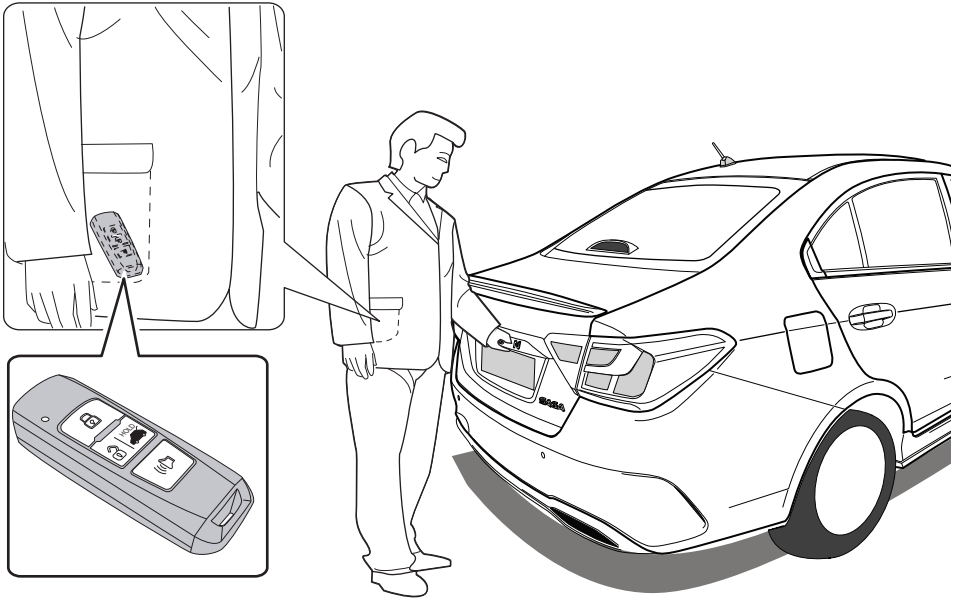

## Remote key operating range

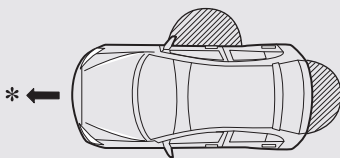

\* : Forward direction

▨ : Operating range

Unlocking the doors / tailgate via Keyless Entry System.  
Operating range : 1.2 ~ 1.5 metres

### Note

For other features which are not stated here, please refer to the complete owner's manual for details.

# Air Conditioning System

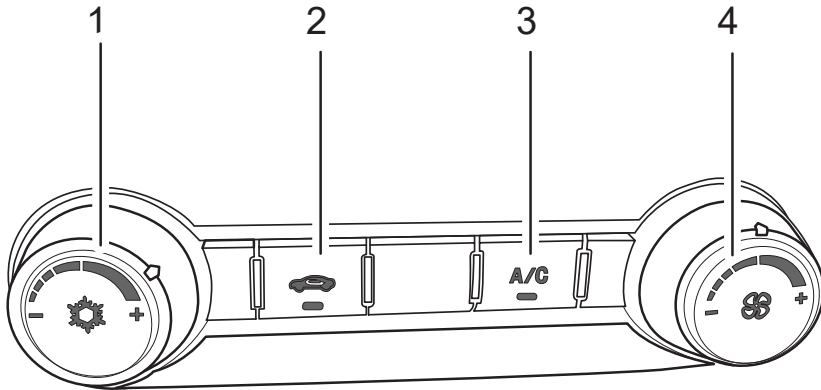

## 1 - Temperature Control Dial

Turn the temperature control dial to the left or right to adjust the temperature of the air.

## 2 - Air selection switch (Fresh/Recycle mode)

Push the air selection control dial to change between fresh air intake and recirculation air.

Indicator (A) will turn on when vehicle is in recycle mode.

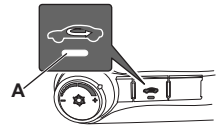

## 3 - Air conditioning switch

Push the switch to turn on the air conditioning system.

The indicator lamp will illuminate.

Push the switch again to turn off the air conditioning system.

The indicator lamp will go off.

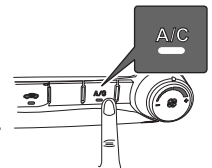

## 4 - Blower speed selection dial

Adjust the blower speed control dial to the left or right to control the amount of air flow.

# Switches on Instrument Panel

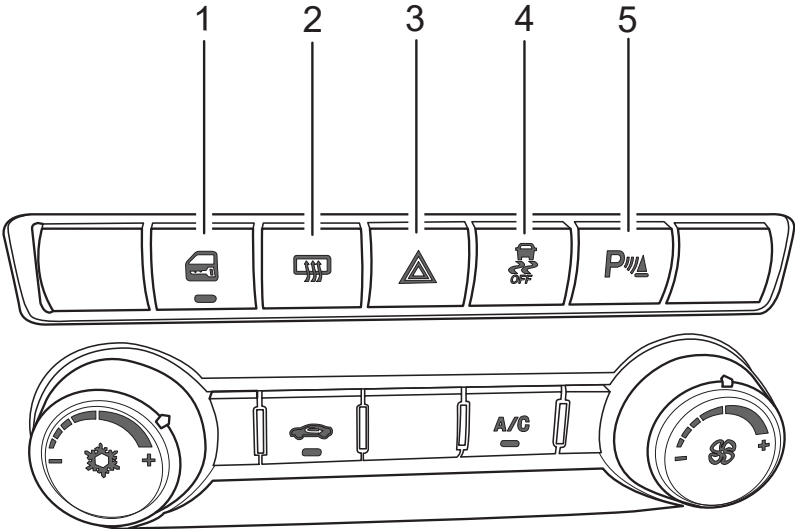

- 1 - Central Door Lock Switch (CDL Switch)
- 2 - Rear Window Demister Switch
- 3 - Hazard Warning Flasher Switch
- 4 - ESC Off Switch \*
- 5 - Front Parking Sensor Switch \*

**VERSI  
BAHASA MELAYU**



# PANDUAN RINGKAS

Panduan ringkas ini bukan sebagai gantian kepada Buku Panduan Pemilik. Pemilik dikehendaki merujuk kepada Buku Panduan Pemilik untuk pemahaman yang jelas bagi mengelakkan kekeliruan semasa mengendalikan kenderaan. Baca kesemua peringatan dan arahan-arahan yang telah dinyatakan di dalam Buku Panduan Pemilik.



**PROTON**  
INSPIRING CONNECTIONS

## Penggunaan dan Pengendalian Kunci Kawalan Jauh

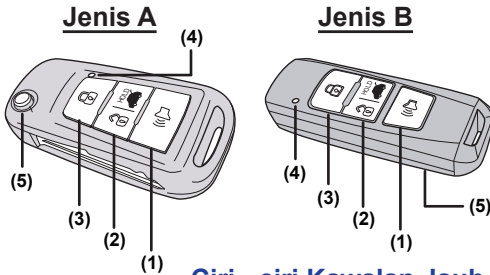

- (1) Butang PANIK
- (2) Butang BUKA KUNCI (Jenis A)  
Butang BUKA KUNCI / Butang buka bonet belakang (Jenis B)
- (3) Butang KUNCI
- (4) Lampu penunjuk LED
- (5) Butang anak kunci

### Ciri - ciri Kawalan Jauh Tanpa Kunci

Tekan (2) untuk membuka kunci semua pintu secara serentak. Tekan (3) untuk mengunci semua pintu secara serentak. (Semua pintu hendaklah bertutup rapat ketika ini)



### Penguncian / Pembukaan Kunci Berpusat (CDL)

Tekan butang (2) atau (3), pintu akan dibuka kunci atau dikunci. Tekan butang CDL untuk fungsi CDL dari dalam kenderaan.



### Penggera Panik

Tekan butang (1) untuk mengaktifkan mod penggera panik. Hon/siren\* akan berbunyi dan lampu amaran bahaya akan berkelip pantas. Tekan butang (1) lagi untuk keluar dari mod ini.



### Membuka Bonet Belakang Secara Kawalan Jauh\*

Untuk kunci jenis B, tekan butang (2) selama 3 saat untuk membuka kunci bonet belakang. Angkat ke atas untuk membuka pintu bonet belakang sepenuhnya.



### Pembukaan Kunci Dua Peringkat\*

Tekan butang (2) dan (3) serentak hingga lampu isyarat membelok berkelip dua kali untuk mengaktifkan mod ini. Pintu sebelah pemandu akan dibuka kunci secara berasingan.

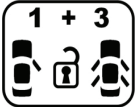

### Mencari Kenderaan

Tekan butang (3) dua kali. Lampu isyarat membelok akan berkelip 3 kali.



### Penguncian Semula Secara Automatik

Ketika kenderaan in dalam mod berkunci dan butang buka kunci ditekan, semua pintu akan dikunci semula secara automatik jika tiada pintu dibuka dalam masa 30 saat.



\* jika dipasang

# Penggunaan dan Pengendalian Pintu

## Membuka pintu daripada bahagian dalam

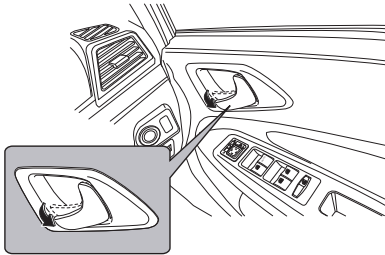

Tarik tuil pada bahagian dalam pintu ke arah dalam. Pintu akan dibuka.

### NOTA

Dalam mod kunci pintu secara berpusat, tarik tuil pada bahagian dalam pintu ke arah anda sebanyak dua kali;

Tarikan pertama - Semua pintu akan dibuka kunci

Tarikan kedua - Pintu pemandu akan dibuka

## Membuka pintu daripada bahagian luar

Tekan butang BUKA KUNCI pada kunci kawalan jauh untuk membuka kunci pintu.

Tarik pemegang luar pintu ke arah anda untuk membuka pintu.

### NOTA

Jika kunci kawalan jauh tidak berfungsi, sila buka kunci pintu secara manual mengikut langkah-langkah berikut:

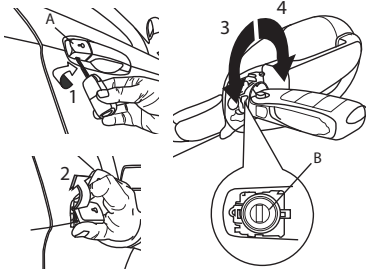
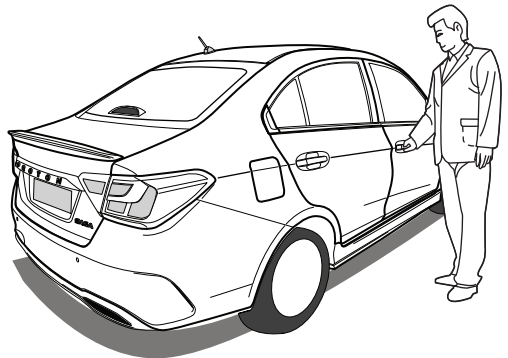

- 1 - Masukkan anak kunci ke dalam slot seperti dalam gambarajah. Pusing anak kunci mengikut arah jam dan penutup (A) akan terbuka sedikit.
- 2 - Buka penutup (A). Masukkan anak kunci ke dalam lubang kunci (B) dan putar ke arah berikut:
- 3 - Melawan arah jam untuk membuka kunci pintu
- 4 - Mengikut arah jam untuk mengunci pintu

## Cara mengeluarkan anak kunci daripada kunci kawalan jauh

Jenis A	Tekan butang anak kunci (rujuk mukasurat 1)
Jenis B	(1) Tekan butang anak kunci di belakang kunci kawalan jauh. (2) Tarik anak kunci daripada kunci kawalan jauh seperti gambarajah

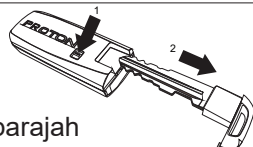

# Sistem Akses Tanpa Kunci \*

## Pintu Pemandu

Tekan suis akses (A) pada pemegang luar pintu pemandu. Pastikan kunci kawalan jauh (alat kawalan jauh) berada di dalam lingkungan kawasan operasi. Tarik pemegang luar pintu ke arah anda untuk membuka pintu.

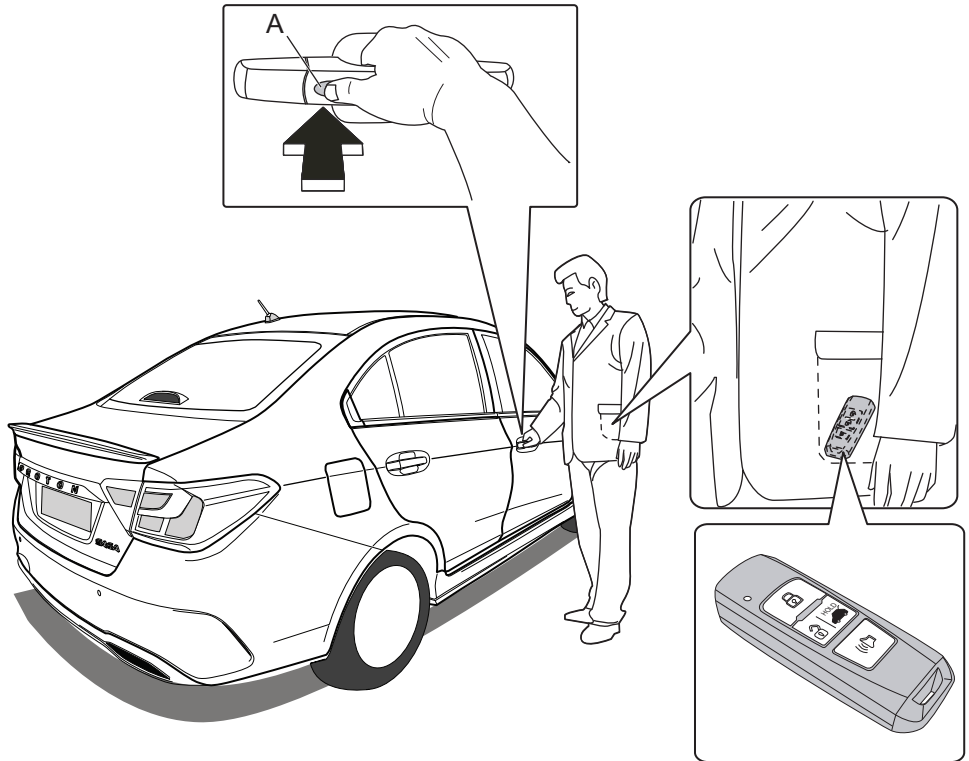

## NOTA

Sistem akses tanpa kunci hanya dapat digunakan pada kenderaan dengan kunci kawalan jauh (alat kawalan jauh) jenis B sahaja.

## Pintu bonet belakang

Pastikan kunci kawalan jauh berada dalam lingkungan kawasan operasi. Tekan suis bonet belakang dan angkat pintu bonet belakang ke atas untuk membukanya.

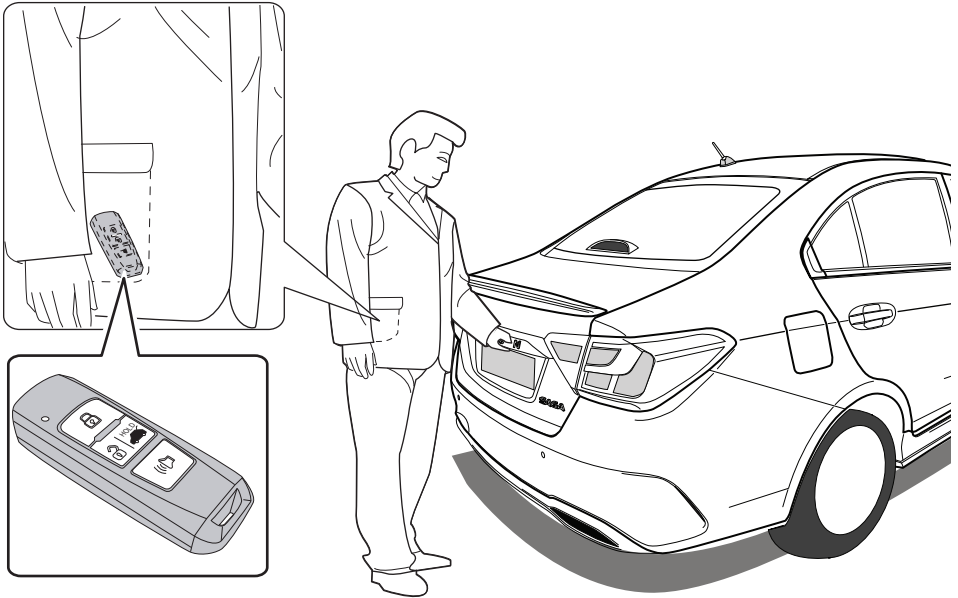

## Lingkungan kawasan operasi kunci kawalan jauh (alat kawalan jauh)

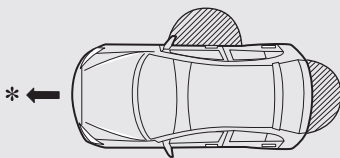

- \* : Arah hadapan kenderaan
- ▨ : lingkungan kawasan operasi

Membuka pintu / bonet belakang melalui Sistem Akses Tanpa Kunci.  
Lingkungan kawasan operasi : 1.2 ~ 1.5 meter

### Nota

Untuk maklumat bagi fungsi-fungsi lain yang tidak dinyatakan di dalam buku panduan ringkas ini, sila rujuk pada buku panduan pemilik untuk maklumat terperinci.

# Sistem Penyaman Udara

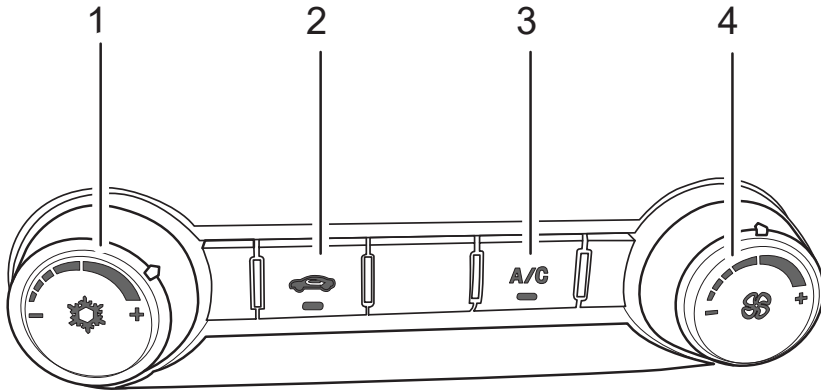

## 1 - Tombol dail kawalan suhu

Putarkan tombol dail kawalan suhu ke kiri atau ke kanan untuk mengawal suhu udara.

## 2 - Suis pemilihan mod udara (Mod udara daripada luar / kitaran semula)

Tekan suis pemilihan mod udara untuk menukar antara mod udara daripada luar dan mod kitaran semula.

Lampu penunjuk (A) akan menyala ketika kenderaan di dalam mod kitaran semula.

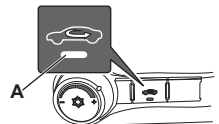

## 3 - Suis penyaman udara

Tekan suis ini untuk menghidupkan sistem penyaman udara. Lampu penunjuk akan menyala.

Tekan suis ini semula untuk mematakannya. Lampu penunjuk akan padam.

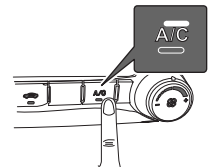

## 4 - Tombol pemilihan kelajuan kipas

Selaraskan tombol kawalan kelajuan kipas ke kiri atau ke kanan untuk mengawal aliran udara.

## Suis-suis di Panel Instrumen

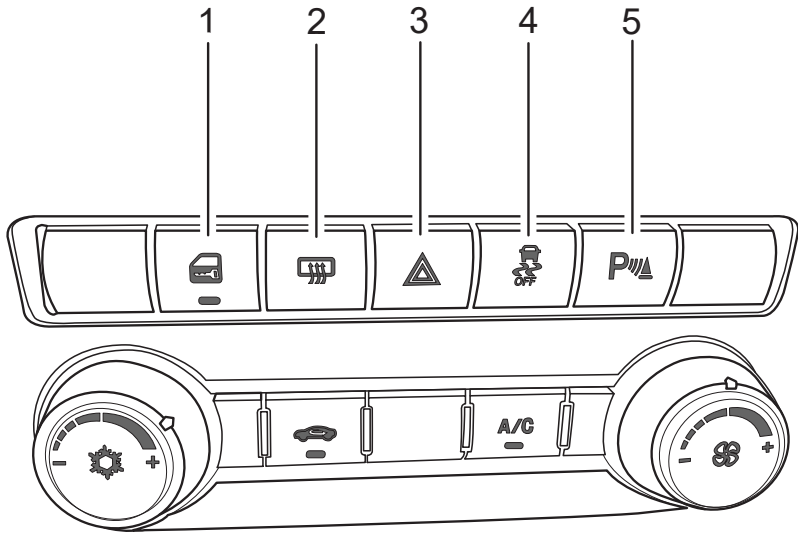

- 1 - Suis Mengunci Pintu Secara Berpusat (Suis CDL)
- 2 - Suis Penyahkabus Cermin Belakang
- 3 - Suis Pengelip Amaran Bahaya
- 4 - Suis ESC-Off (mematikan ESC) \*
- 5 - Sensor meletak kenderaan bahagian hadapan \*



**PERUSAHAAN OTOMOBIL NASIONAL SDN. BHD. (100995-U)**

HICOM Industrial Estate, Batu 3,  
P.O Box 7100, 40918 Shah Alam,  
Selangor Darul Ehsan, Malaysia.  
Fax: +603 5191 1252

Language : ENGLISH & BM  
Market : MHR & GEX  
Model : PROTON SAGA  
Printed : MAY 2022  
Printed in : MALAYSIA

**proton.com PROTON Customer Care 1 800 888 398**